

JF6-1140-ZT

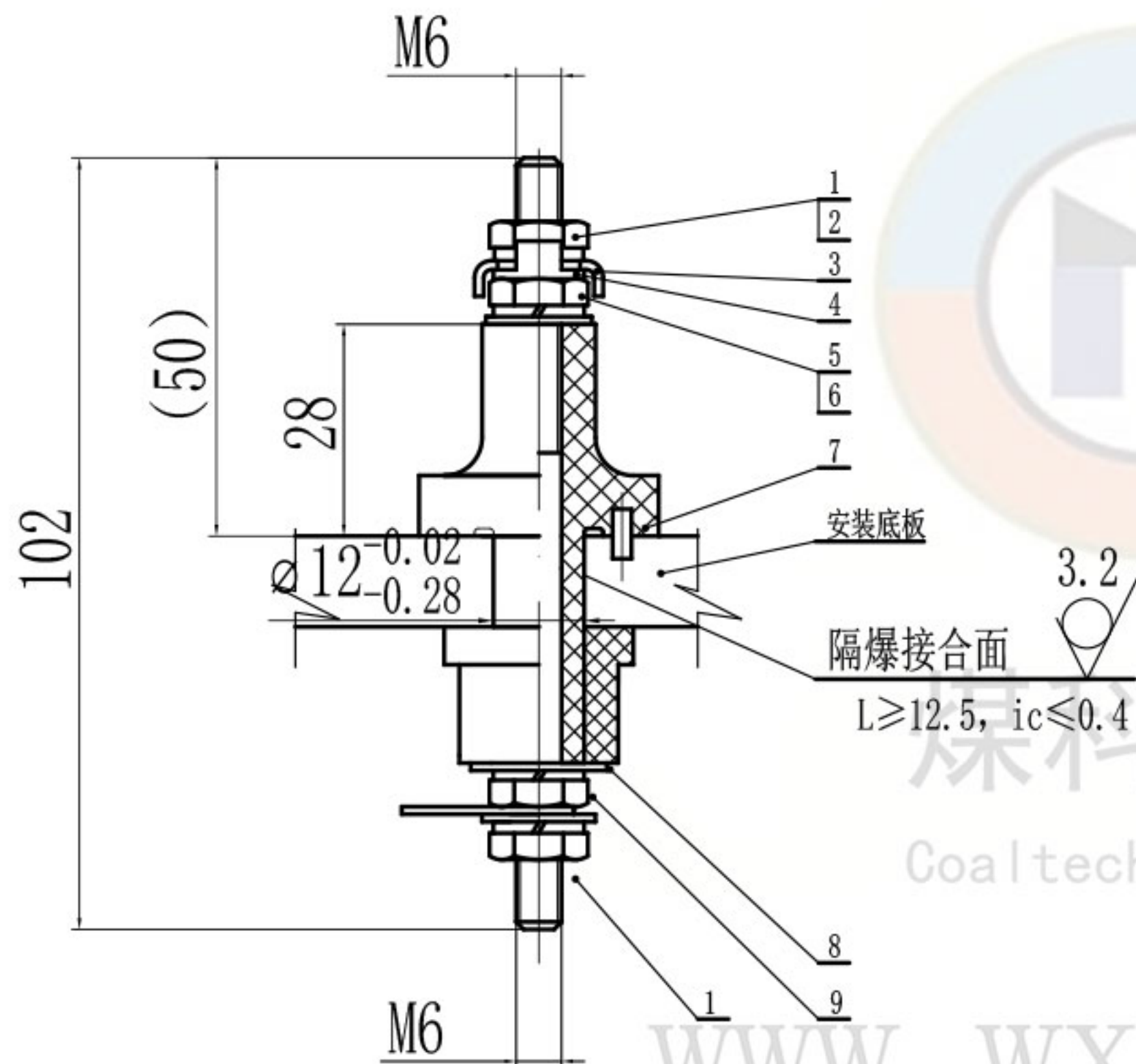

技术要求

1. 本产品应符合GB/T 3836-2021、Q/MK MA0202-2022企业标准进行生产制造。
2. 本产品应通过国家指定的检验单位检验合格,并取得相关合格证书方能生产。
3. 产品各零件应该完好,无缺损,无开裂,表面光滑无毛边。
4. 注意保护隔爆面。

技术参数

1. 电压等级: 1140V
2. 导电杆大小: M6

9	GB/T 96.1-2002	大垫圈 6	1	140HV				
8	JYD-JF6-1140	绝缘衬垫	1	不饱和聚酯玻璃纤维增强模塑料DMC				
7	JXZ-JF6-1140	接线柱	1	不饱和聚酯玻璃纤维增强模塑料DMC				
6	GB/T 97.1-2002	平垫圈 6	2	140HV				
5	GB/T 6170-2015	六角螺母 M6	2	H62				
4	GD-M6-T	铜弓形垫圈6	1	H62			煤科电器通用件	
3	GD-M6-G	钢弓形垫圈6	1	Q235A			煤科电器通用件	
2	GB/T 93-1987	弹簧垫圈 6	4	65Mn				
1	GB/T 6170-2015	六角螺母 M6	2	4.8级				
序号	代号	名称	数量	材料	单件重量(g)	总计重量(g)	备注	
				JF6-1140				
				隔爆型接线端子	无锡煤科电器有限公司			
标记	处数	分区	更改文件号	签名	年月日	阶段标记	重量	比例
设计	zouxyuan	2023-03-23	标准化					1:1
校核			工艺			JF6-1140-ZT		F
主管设计			审核	zoufb	2023-03-23			
			批准			共 1 张 第 1 张	版本 DW23C23	替代

总图

JF6-1140-ZT

零件代号
借(通)用件登记
描图
描校
旧底图总号
底图总号
签字
日期



JXZ-JF6-1140

其余 6.3

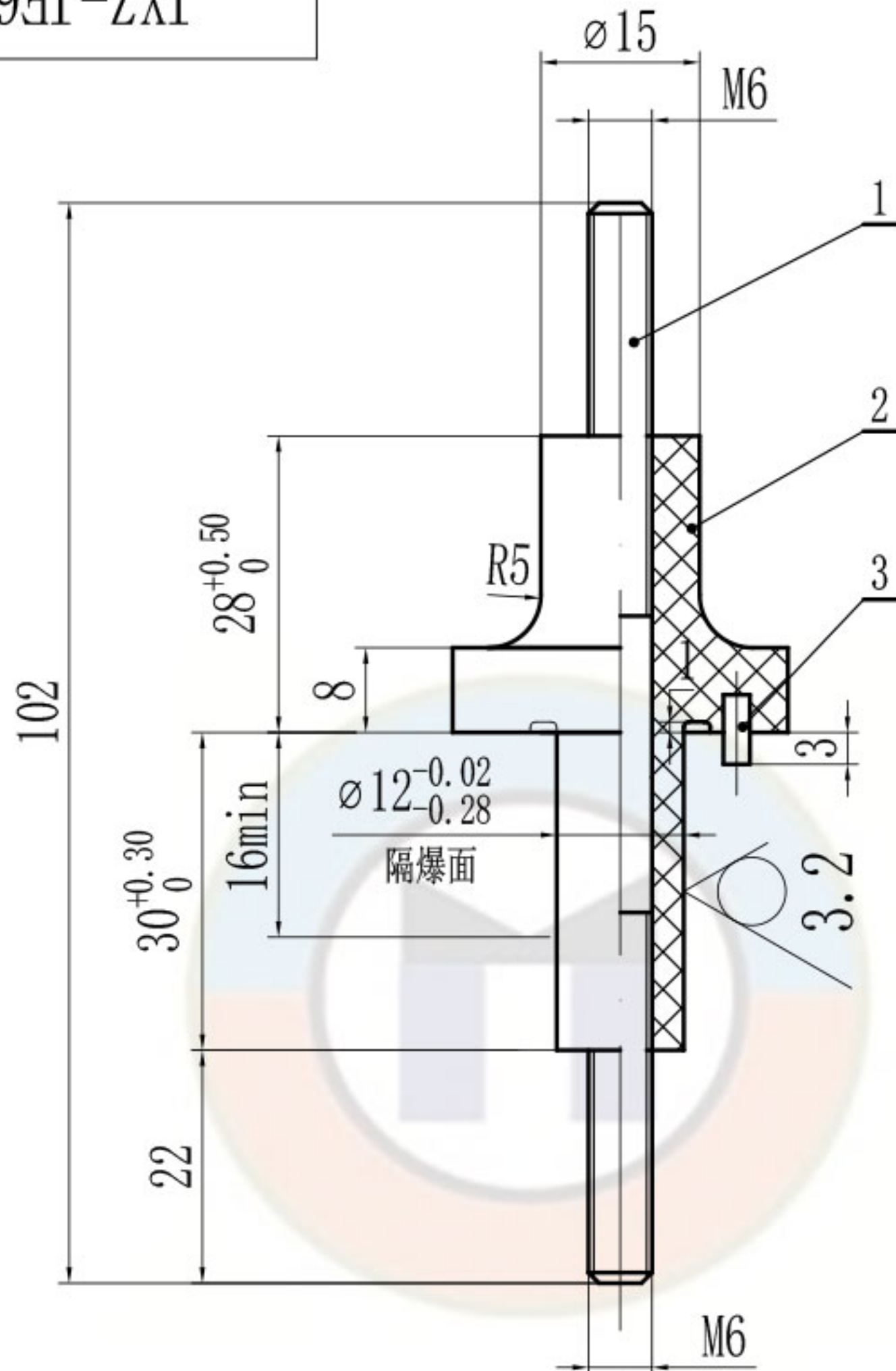

煤科电器

Coaltech Electric

www.wxkdq.cn

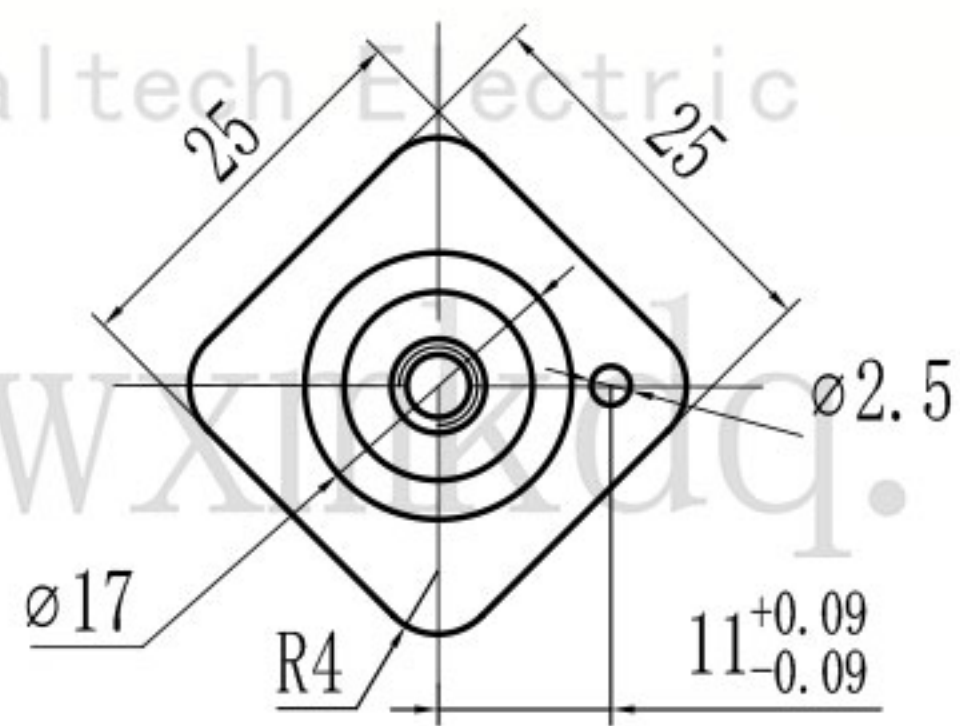

技术要求

1. 未标注公差的尺寸公差等级按GB/T 1804-m。
2. 件1(TG-JF6-1140-102)和件2压制成一体。
3. 件3为型号为GB/T 119.2-2000的销C2.5x6。

零件代号

借(通)用件登记

旧底图总号

底图总号

签字

日期

						不饱和聚酯玻璃纤维增强模塑料DMC			无锡煤科电器有限公司		
标记	处数	分区	更改文件号	签名	年月日	阶段标记	重量	比例	接线柱		
设计	zouxuayan	2023-03-23	标准化					1:1			
校核			工艺								
主管设计			审核	zoufb	2023-03-23				JXZ-JF6-1140		
			批准			共 1 张 第 1 张	版本 DW23C23	替代			

TG-JF6-1140-102

全部 6.3

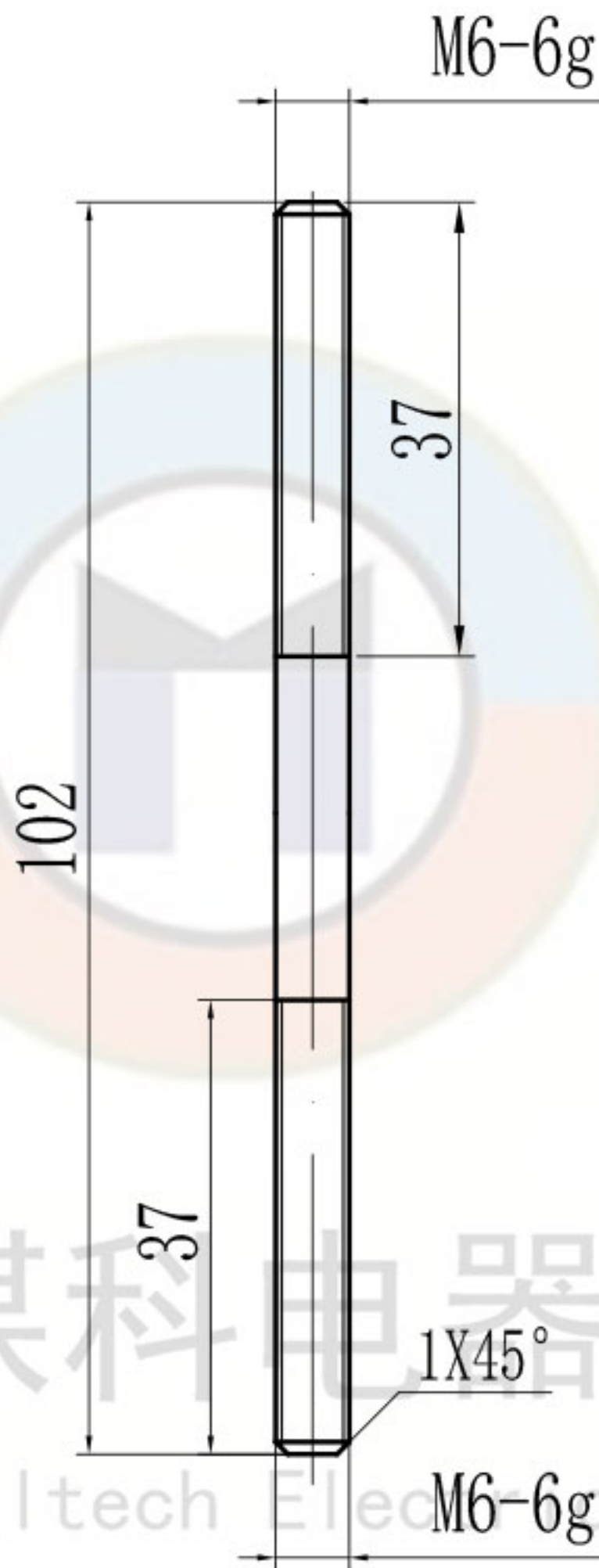

www.wxmkdq.cn

技术要求

1. 未标注公差的尺寸公差等级按GB/T 1804-m。

零件代号

借(通)用件登记

旧底图总号

底图总号

签字

日期

						H62			无锡煤科电器有限公司		
						阶段标记	重量	比例	铜杆		
	标记	处数	分区	更改文件号	签名	年月日		1:1			
	设计	zouxyuan	2023-03-23	标准化					TG-JF6-1140-102		
	校核			工艺							
	主管设计			审核	zoufb	2023-03-23			共 1 张 第 1 张 版本 DW23C23 替代		
				批准							

1

2

3

4



JYD-JF6-1140

全部 6.3

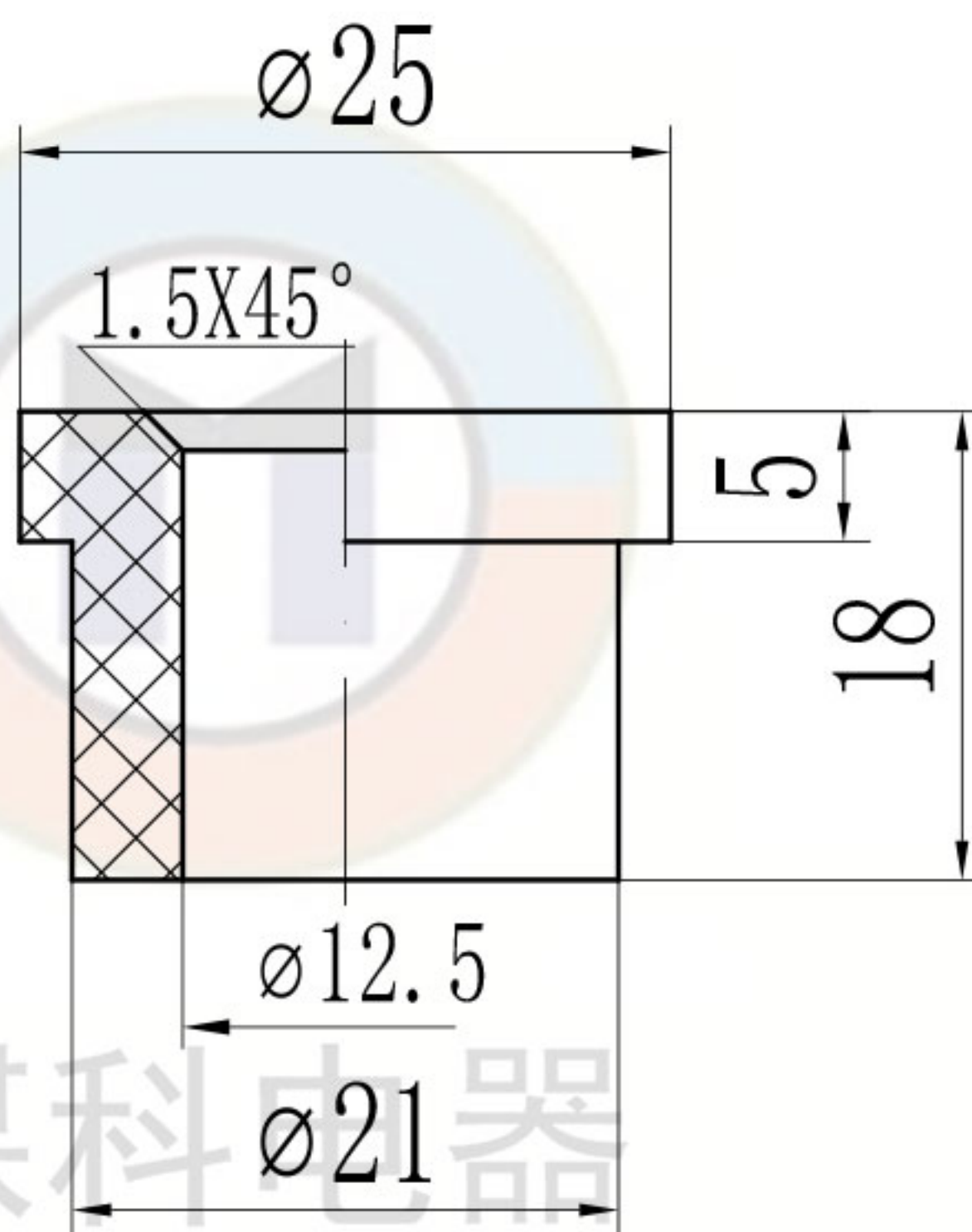

煤科电器  
Coaltech Electric

www.wxmkdq.cn

技术要求

1. 未标注公差的尺寸公差等级按GB/T 1804-m。

零件代号

借(通)用件登记

旧底图总号

底图总号

签字

日期

不饱和聚酯玻璃纤维  
增强模塑料DMC

无锡煤科电器有限公司

阶段标记 重量 比例

绝缘衬垫

2:1

JYD-JF6-1140

共 1 张 第 1 张 版本 DW23C23 替代

1-9-(G)

全部  $\frac{12.5}{\nabla}$

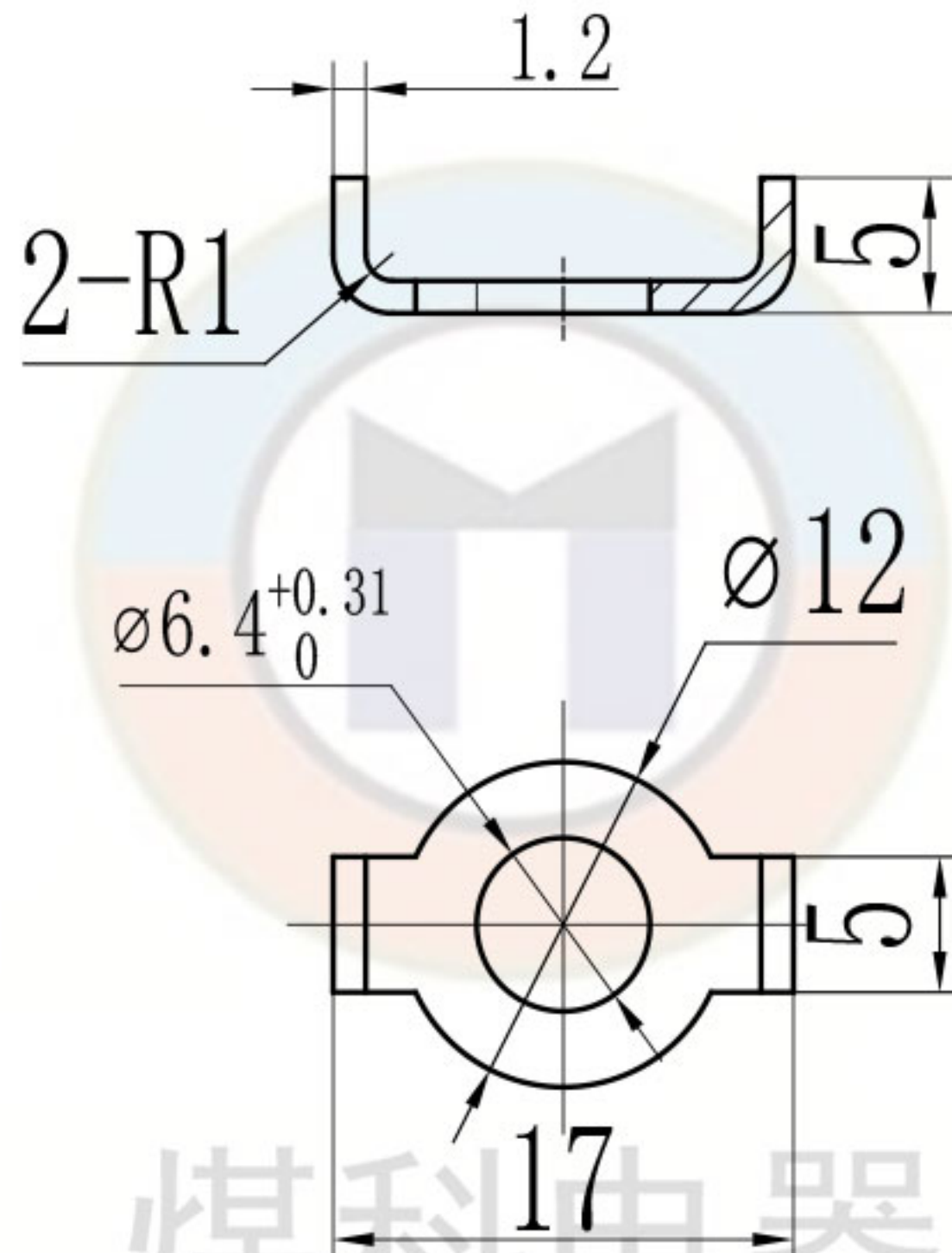

煤科电器  
Coaltech Electric

www.wxmkdq.cn

技术要求

1. 去毛刺。

零件代号  
借(通)用件登记

旧底图总号										H62	无锡煤科电器有限公司		
底图总号										阶段标记	重量	比例	铜弓形垫圈6
标记	处数	分区	更改文件号	签名	年月日								
设计	zouxuan	2023-03-23	标准化										
校核			工艺										
日期	主管设计		审核	zoufb	2023-03-23								替代
			批准							共 1 张 第 1 张	版本 DW23C23		



1

2

3

4

9-9-G

全部  $\nabla$  12.5

A

B

C

D

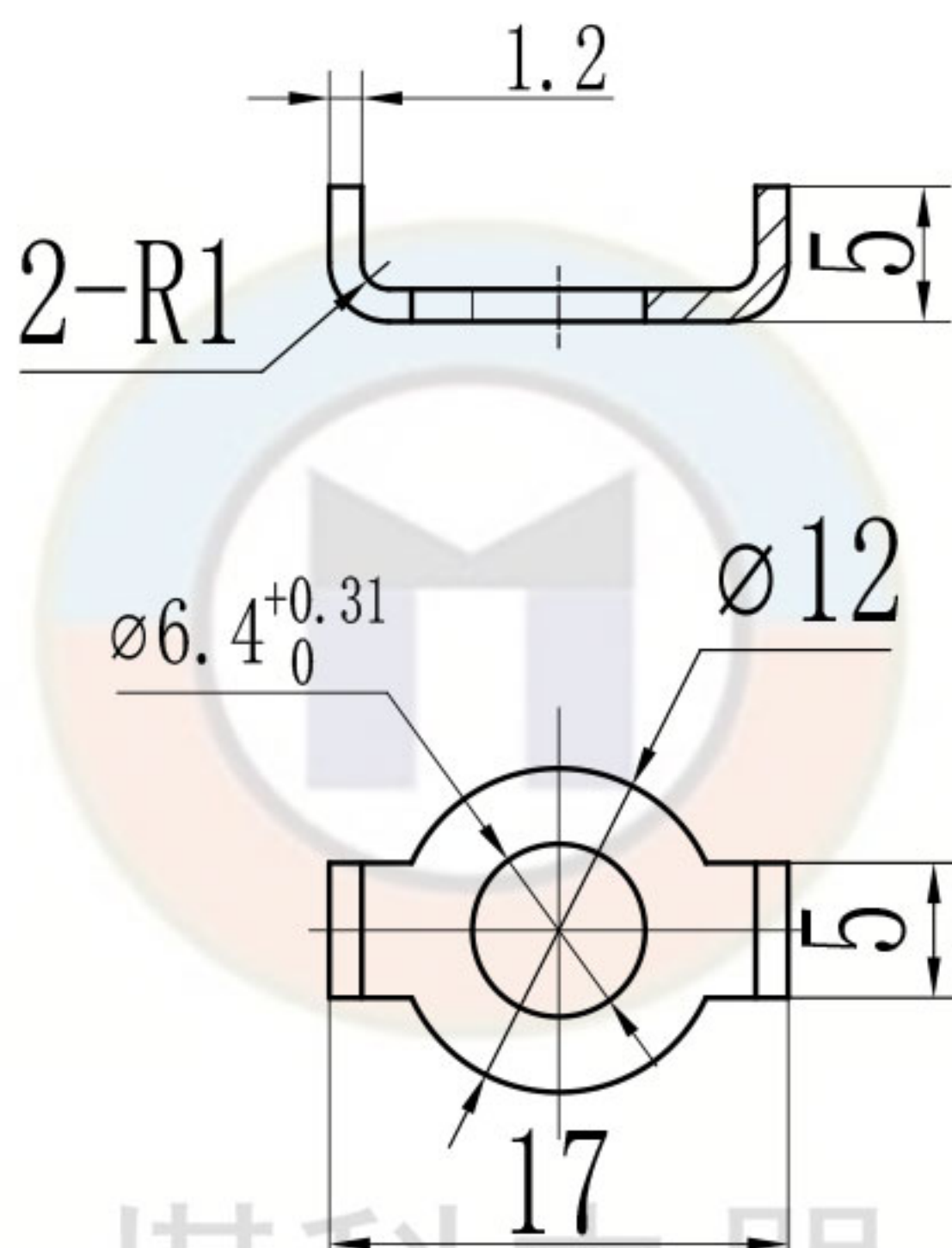

技术要求  
1. 去毛刺。  
2. 镀锌处理。

零件代号

借(通)用件登记

旧底图总号

底图总号

签字

日期

							Q235A			无锡煤科电器有限公司		
							阶段标记	重量	比例	钢弓形垫圈6		
	设计	zouxyuan	2023-03-23	标准化					2:1			
	校核			工艺						GD-6-G		
	主管设计			审核	zoufb	2023-03-23						
				批准			共 1 张	第 1 张	版本 DW23C23	替代		

1

2

3

4